

A3 スポーツバック 2.0FSI

メーカー名	オーディ	車種名	A3 スポーツバック 2.0 FSI
年式	2006年度モデル (2006年1月発売)	車両型式	GH-8PBLR
エンジン型式	BLR型 (2.0ℓ)		

車速信号接続位置	ABSコントロールユニット (エンジンルーム内助手席側、バッテリー奥)	車速信号タイプ	デジタル波形
車速接続可否	可 ※注		
備考	右ハンドル仕様、6速A/T車		

車速信号接続位置

- *分解手順 (参考)
- ①ロックレバーを外します (上に引く)。
 - ②コネクタを外します。
 - ③防水カバーを外します。

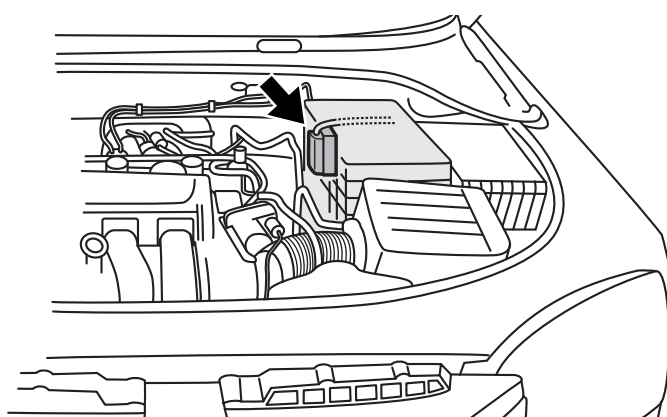

車速信号コネクタ図

黒色47Pコネクタ上段右から7番目の端子 (No.10)

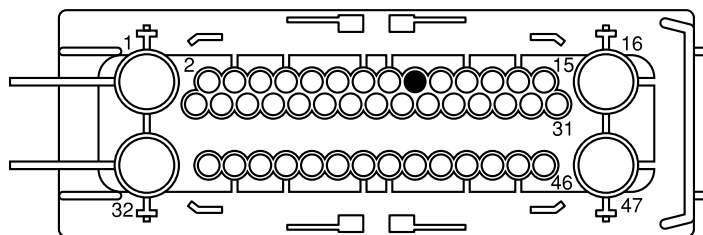

メスコネクタを配線側から見た図

車速信号配線色	空端子
---------	-----

※注：上図コネクタの接続指示位置は空端子になります。接続の際はオーディ純正ターミナル付ワイヤリング (部品番号：000 979 131 A) を別途購入し、これを使用して配線を引き出す作業が必要になります。なお接続作業後は、防水処理も確実に実施してください。

注意

バッテリー端子を再接続した際、メーターにPSCやTRCなどの警告マークが表示される場合がありますが、ステアリングを左右に軽く切り、10km/h程度で少し (数メートル~数十メートル) 走行すると消えます。走行しても消えない場合はカーディーラーへお問い合わせください。

注意 誤配線をするると車両にトラブルが発生するおそれがあります。また安全に作業を進めるためにも、必ず先に注意事項 (「取付の基礎知識」「車速信号の接続について」および「用語解説」) をお読みください。