

307 XS

メーカー名	プジョー	車種名	307 XS
年式	2004年度モデル (2004年2月登録)	車両型式	GH-T5RFN
エンジン型式	RFN型 (2.0ℓ)		

車速信号接続位置	エンジンルーム内右側 (車両ハーネス)	車速信号タイプ	デジタル波形
車速接続可否	可		
備考	右ハンドル仕様、4速A/T車		

車速信号接続位置

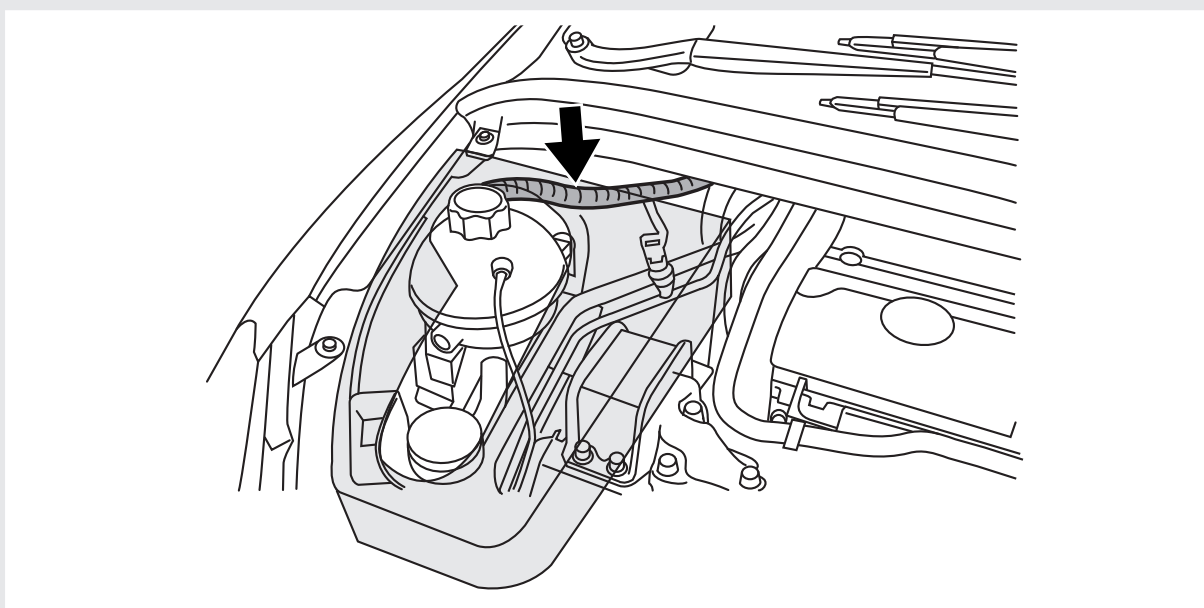

車速信号コネクター図

コルゲートチューブ内の車両ハーネス

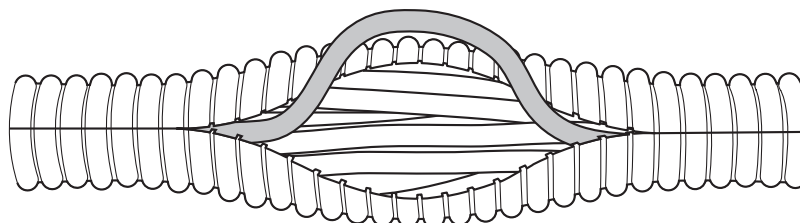

車速信号配線色

緑/茶 注：チューブ内に類似色線（緑系色）があるため注意してください。

**注意** 誤配線をすると車両にトラブルが発生するおそれがあります。また安全に作業を進めるためにも、必ず先に注意事項（「取付の基礎知識」「車速信号の接続について」および「用語解説」）をお読みください。