

プジョー 308SW

メーカー名	プジョー	車種名	プジョー 308SW
年式	2010年度モデル (2008年9月発売)	車両型式	ABA-T7W5FT
エンジン型式	5FT型 (1.6ℓ)		

車速信号接続位置	中継コネクタ (グローブボックス奥左側ヒューズボックスカバー裏)	車速信号タイプ	デジタル波形
車速接続可否	可 ※注		
備考	右ハンドル仕様、4速A/T車		

車速信号接続位置

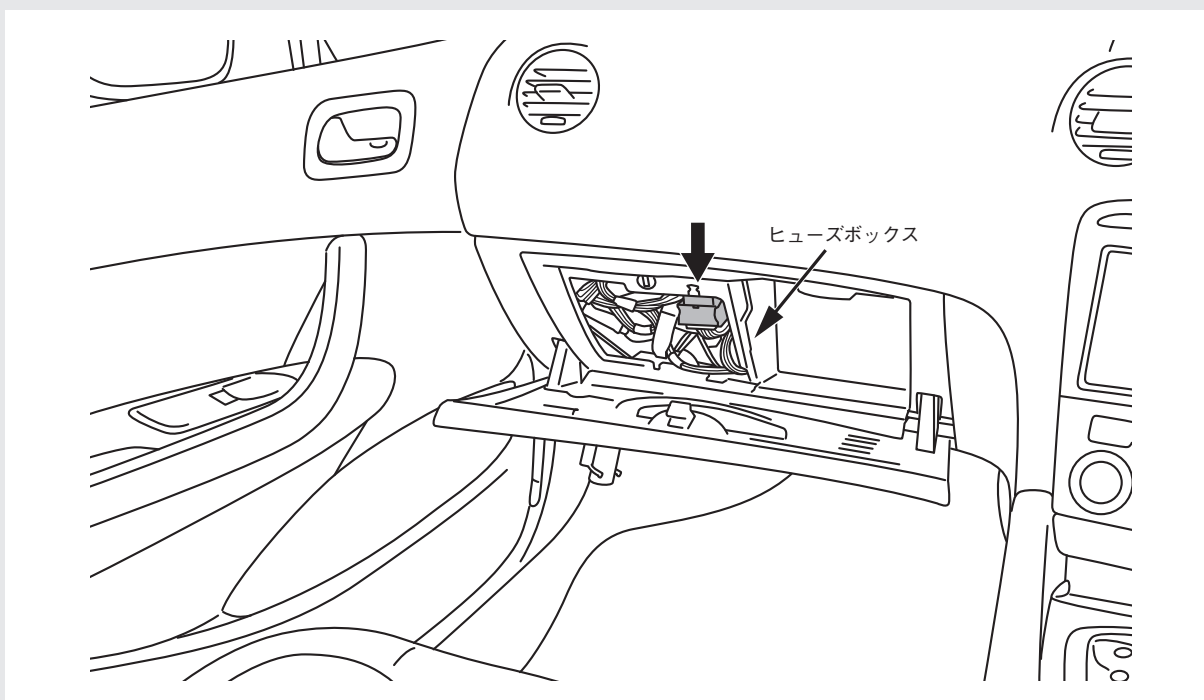

車速信号コネクタ図

水色16Pオスコネクタの下段左から2番目

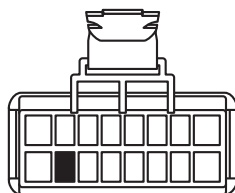

オスコネクタを上図矢印方向 (配線側) から見た図

注：上側の水色のコネクタがオスコネクタで、下側の青色コネクタがメスコネクタとなります。

車速信号配線色 紫

※注：車速信号の特性上、自車位置表示のズレ等が発生する場合があります。

注意 誤配線をするると車両にトラブルが発生するおそれがあります。また安全に作業を進めるためにも、必ず先に注意事項 (「取付の基礎知識」「車速信号の接続について」および「用語解説」) をお読みください。